

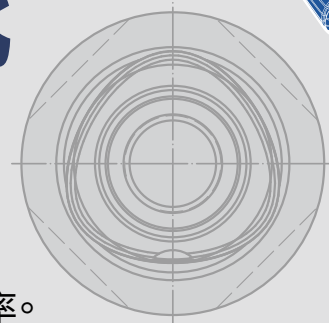

# PSC 工件快換系統

## 油壓型 & 手動型



- ▶ 可快速定位及裝夾工件，節省人工送料的停機時間。
- ▶ 工件可於機外進行裝夾，縮短上機設置時間，提升生產效率。
- ▶ PSC三角錐接口設計具抗彎曲剛性及優越的重複定位精度( $\pm 2\mu\text{m}$ )。
- ▶ 出廠前均通過夾緊力檢測。

# 1

## 型式選擇

### 油壓型：適用於四軸、五軸轉台

自動化必備

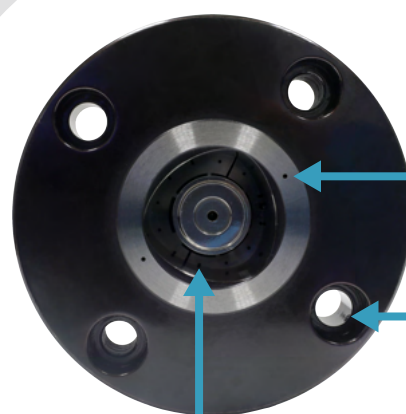

氣密檢知孔

M12螺絲鎖固孔

吹氣清潔孔

### 手動型：適用於CNC三軸加工機床台及四軸、五軸轉台

使用六角板手  
轉動1/2圈，  
即可鎖固和鬆開

拉爪式夾緊

基準面

M10  
鎖固螺絲孔

適用盤面尺寸:170mm~250mm



心源工業股份有限公司  
SHIN-YAIN INDUSTRIAL CO., LTD.

436406 台中市清水區菁埔路198號  
NO.198, Jingpu Rd., Qingshui Dist,  
Taichung City 436406, Taiwan

Tel: +886-4-26237575  
Fax: +886-4-26237676  
E-mail: sales@syic.com



www.syic.com

# 2 PSC工件快換系統應用方式

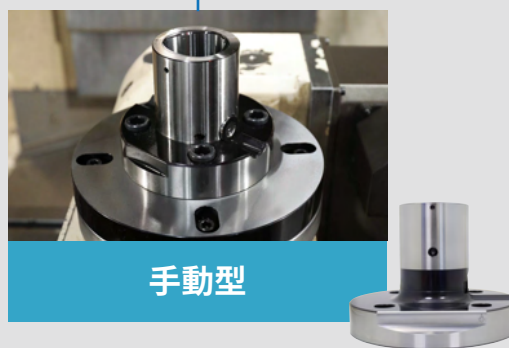
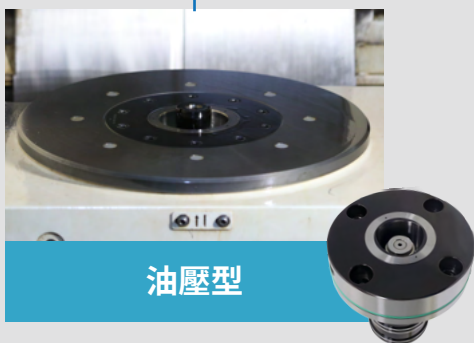

# 3 支援自動化系統

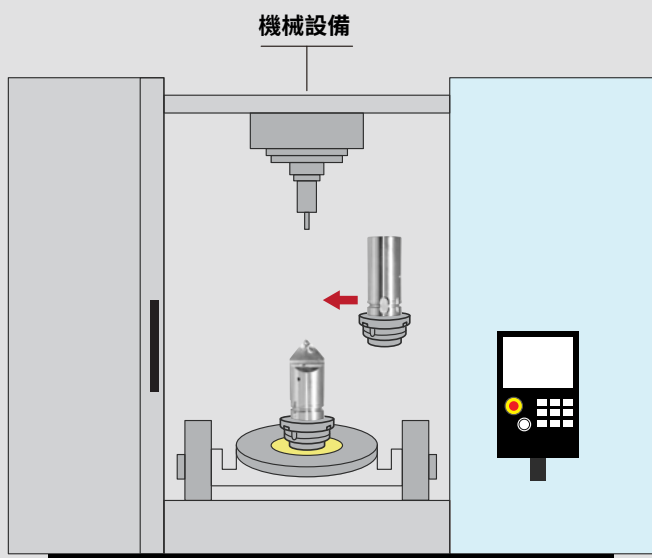

► 建構自動化系統不可或缺的好選擇。

