

SHG ANGLE HEAD HOLDER

小徑銑削頭

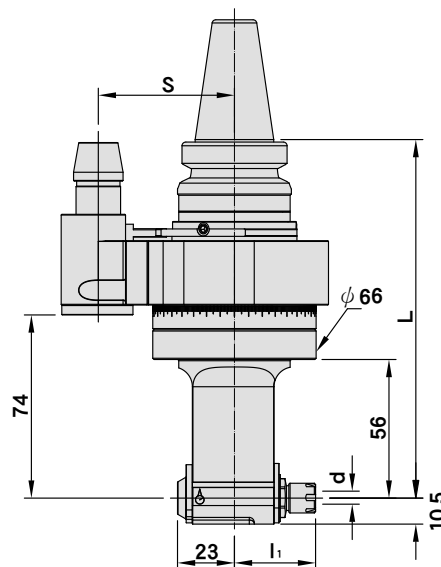

US PAT NO. 11389881

SHANK	MODEL NO.	TYPE	L	l ₁	S	TORQUE	COLLET	d SIZE RANGE	WEIGHT (KGS)
 MAS 403	5010-015-084-145	BT30 x SHG8P - 145	145	32.8	55	15N·m	ER8	1 ~ 5	2.15
	5010-019-064-145	BT30 x SHG6K - 145	145	44.6	55	15N·m	SKS6	1 ~ 6	2.15
 DaulDRIVE+	5025-015-084-145	SBT30 x SHG8P - 145	145	32.8	55	15N·m	ER8	1 ~ 5	2.15
	5025-019-064-145	SBT30 x SHG6K - 145	145	44.6	55	15N·m	SKS6	1 ~ 6	2.15

產品特色

- ▶ 適用加工：鑽孔、攻牙、輕切削(銑)、階梯形工件加工，或內孔 $\phi 60$ 以上的工件。
- ▶ 最高轉速：3,000rpm。
- ▶ 建議切削深度 $\leq 2\text{mm}$ (建議值，需視設備剛性調整)。
- ▶ 最大扭力值：10N·m。
- ▶ 心軸轉向：與主軸反向。
- ▶ 可使用ATC自動換刀系統。

SYIC



心源工業股份有限公司
SHIN-YAIN INDUSTRIAL CO., LTD.

43644 台中市清水區菁埔路198號
NO.198, Jingpu Rd., Qingshui Dist,
Taichung City 436, Taiwan

Tel: +886-4-26237575
Fax: +886-4-26237676
E-mail: sales@syic.com



www.syic.com